

1001TS  
(1001RS)

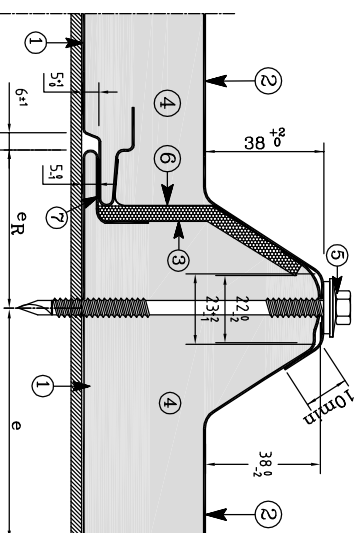
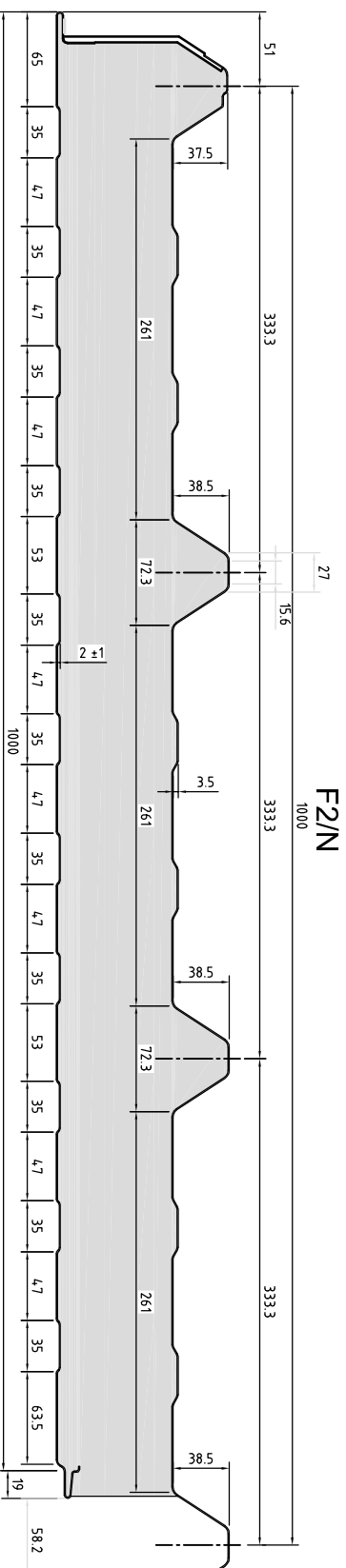

- 1: Innendeckschicht
- 2: Außendeckschicht
- 3: PE-Schaumdichtung
- 4: Polyurethan-Schaum
- 5: Befestigung des Ondatherm
- 6: Trennband
- 7: Dichtband

Herstellerwerk: Traun (A)

Toleranzen nach EN 14509

		Datum	Name	Abwicklung	Einlaufbreite (mm)	Dicke D (mm)	Gewicht (kN/m <sup>2</sup> )
Gezeichnet		10.08.09	Königsmaier H.				
Geprüft					1185 / 1100	40	0,114
Markenname		<b>Ondatherm 1001 TS</b>					
Herstellerwerk: AMCA Traun						100	0,137
						120	0,145

ArcelorMittal



SHS CODE: D10000S

Maßstab: